

ARTIGIANA MARMI

OLTRE IL MARMO

www.artmarmi.it



Indice

▼ LE NOSTRE ORIGINI	06
▼ EVOLUZIONE	08
▼ NON SOLO CUCINA	10
▼ GRES PROJECT	14
▼ LE TEXTURE	20
▼ LE NOSTRE REALIZZAZIONI	38
▼ SCHEDE TECNICHE	48
▼ LA SOSTENIBILITÀ	52



Le nostre origini

UNA STORIA DI PASSIONE LUNGA 50 ANNI.

- Una storia di passione lunga 50 anni. Artigiana Marmi nasce all'inizio degli anni 70 dalla passione per i marmi e le pietre del suo fondatore, Alberto Mastrogiacomì. I rapporti con architetti e designers locali delineano sin da subito il core business dell'azienda, nata per soddisfare le esigenze più diverse e disparate.

Artigiana Marmi si propone quale naturale referente nella realizzazione di progetti che spaziano dall'edilizia del lusso alla progettazione ed esecuzione di spazi commerciali importanti.



▲ Alberto Mastrogiacomì



I rapporti con designers e architetti degli anni 70 mettono subito in chiaro l'attitudine di Artigiana Marmi 



Realizziamo ed esprimiamo, nel nostro modo di lavorare, nella qualità dei nostri prodotti e nei rapporti con i nostri clienti, tutta l'eccellenza, le potenzialità e la creatività dell'Artigianato "Made in Italy".

Evoluzione



Dalla lavorazione di marmi atti alla realizzazione di progetti specifici, alla prospettiva di servire le migliori aziende produttrici.

Con il passaggio generazionale inizia una nuova fase dell'azienda: Artigiana Marmi, ormai realtà di livello nazionale e complice lo sviluppo e la diffusione nel mondo dell'arredamento di nuovi materiali quali le quarzo tecnico dapprima e successivamente i ceramici, inizia a guardare a collaborazioni ampie con i migliori produttori di cucine sul territorio nazionale, senza trascurare realtà industriali quali le aziende produttrici di arredo bagno. Senza tuttavia perdere le proprie origini progettuali e la propria capacità di customizzare i materiali più disparati.

L'azienda mantiene tuttavia inalterate le proprie origini progettuali e la propria capacità di customizzare i materiali più disparati.

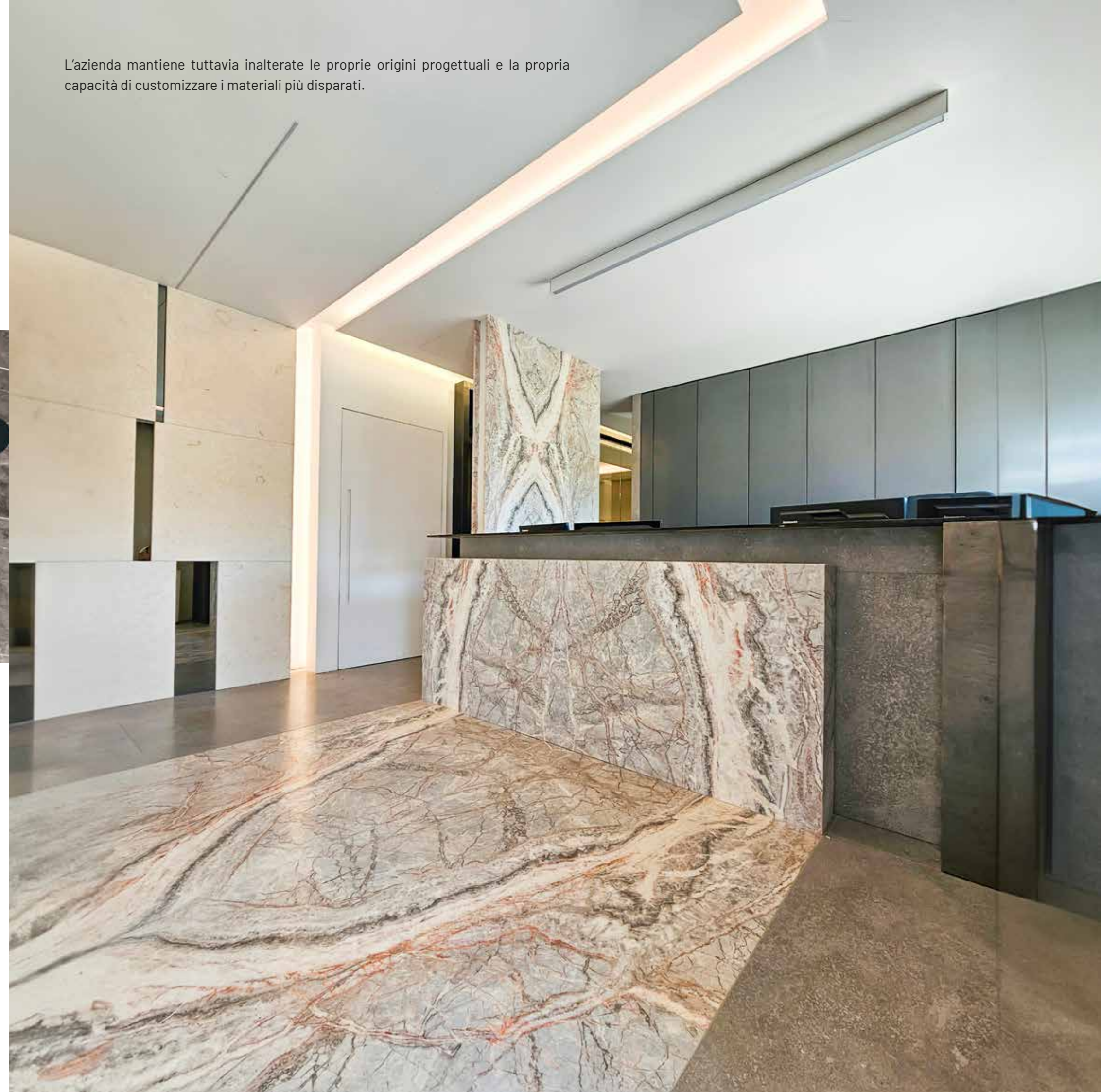



Non solo cucina

INFINITI CAMPI APPLICATIVI

Le performance tecniche del materiale, unite al nostro know-how introducono soluzioni
SEMPRE_NUOVE

▼ La tradizione e l'organizzazione produttiva Artigiana Marmi consente all'azienda di spaziare attraverso numerosi campi applicativi conservando fortemente il suo core business legato al mondo della cucina senza tralasciare la lavorazione di materiali lapidei e non solo ceramici. La contemporanea attività di progettazione e sviluppo tecnico su molteplici livelli permette ad Artigiana Marmi un approccio Multi Tasking nei confronti dei partners più diversi.



CUCINE



OUTDOOR



BAGNI



ANTINE



CONTRACT

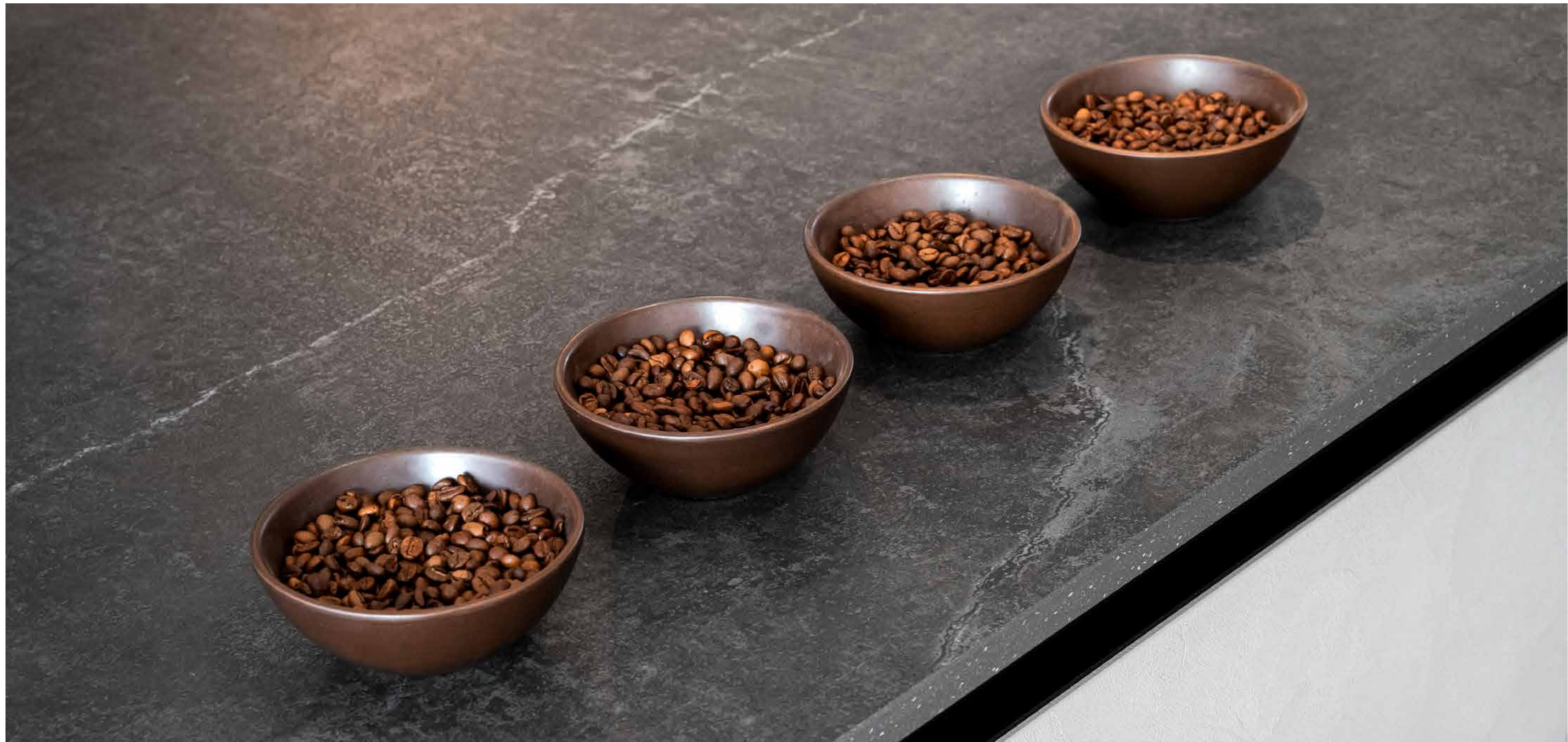



Gres Project

+

+

+

Gres Project è un sistema integrato di applicazione del prodotto Gres che abbraccia le più diverse componenti del prodotto cucina. Cuore pulsante è certamente il piano di lavoro, ma ruolo non affatto secondario svolgono le vasche per lavelli, che Artigiana Marmi propone in due versioni : costruite nel medesimo materiale del piano di lavoro e ad esso saldato con sistema esclusivo, dal caratteristico angolo squadrato, oppure precedentemente prodotte da nostro fornitore selezionato in una moderna gamma colori, e saldate ed integrate al piano di lavoro, con processo selezionato ed accurato, e grande attenzione all'accosto dei colori.

Gres Project inoltre come step finale di tale percorso, con la possibilità di realizzare le ante con tali materiali, applicazione che esalta il concetto materico di arredo e di design così attuale e dal messaggio "forte".



Lavello saldato materiale in accosto
a quello del piano lavoro +



+ Lavello integrato stesso materiale
del piano di lavoro



Scopri le potenzialità
del GRES +





Texture

LE INFINITE SFACETTATURE DEL MARMO



GRES PROJECT 2.0

MADE IN ITALY

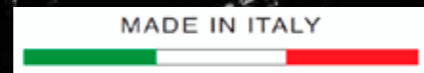



BIANCO CRETA

Gres Porcellanato
Porcelain Stoneware

FORMATI / SIZES
3200x1580 mm

SPESSORE / THICKNESS
6,5 mm* 0.25"
12+ mm 0.47"

FINITURE / FINISHES
Naturale Matt

* VERIFICARE DISPONIBILITA' A LISTINO



NERO CRETA

Gres Porcellanato
Porcelain Stoneware

FORMATI / SIZES
3200x1500 mm

SPESSORE / THICKNESS
6,5 mm* 0.25"
12+ mm 0.47"

FINITURE / FINISHES
Naturale Matt

* VERIFICARE DISPONIBILITA' A LISTINO





GRIGIO CRETA

Gres Porcellanato
Porcelain Stoneware

FORMATI / SIZES



3200x1500 mm

SPESSORE / THICKNESS



6,5 mm* 0.25"
12+ mm 0.47"

FINITURE / FINISHES



Naturale Matt

* VERIFICARE DISPONIBILITA' A LISTINO



FOSSILE GRIGIO

Gres Porcellanato
Porcelain Stoneware

FORMATI / SIZES



3200x1500 mm

SPESSORE / THICKNESS



6,5 mm* 0.25"
12+ mm 0.47"
20+ mm 0.78"

FINITURE / FINISHES



Naturale Matt

* VERIFICARE DISPONIBILITA' A LISTINO



NEVE CORTINA

Gres Porcellanato
Porcelain Stoneware

FORMATI / SIZES



3200x1500 mm

SPESSORE / THICKNESS



6,5 mm* 0.25"
12+ mm 0.47"
20+ mm 0.78"

FINITURE / FINISHES



Naturale Matt

* VERIFICARE DISPONIBILITA' A LISTINO



ARTIGIANA MARMI

NOTTURNO

Gres Porcellanato
Porcelain Stoneware

FORMATI / SIZES



3200x1580 mm

SPESSORE / THICKNESS



6,5 mm* 0.25"
12+ mm 0.47"
20+ mm 0.78"

FINITURE / FINISHES



Naturale Matt

* VERIFICARE DISPONIBILITA' A LISTINO



ARTIGIANA MARMI



ROYAL CALACATTA 2.0

Gres Porcellanato
Porcelain Stoneware

FORMATI / SIZES



3200x1580 mm

SPESSORE / THICKNESS



6,5 mm* 0.25"
12+ mm 0.47"
20+ mm 0.78"

FINITURE / FINISHES



Naturale Matt
Lucido Polished

* VERIFICARE DISPONIBILITA' A LISTINO



ROYAL STATUARIO

Gres Porcellanato
Porcelain Stoneware

FORMATI / SIZES



3200x1580 mm

SPESSORE / THICKNESS



6,5 mm* 0.25"
12+ mm 0.47"
20+ mm 0.78"

FINITURE / FINISHES



Naturale Matt
Lucido Polished

* VERIFICARE DISPONIBILITA' A LISTINO





GRIGIO PERLA VENATO

Gres Porcellanato
Porcelain Stoneware

FORMATI / SIZES



3200x1580 mm

SPESSORE / THICKNESS



6,5 mm* 0.25"
12+ mm 0.47"
20+ mm 0.78"

FINITURE / FINISHES



Naturale Matt

* VERIFICARE DISPONIBILITA' A LISTINO



IMPERIALE VENATO

Gres Porcellanato
Porcelain Stoneware

FORMATI / SIZES



3200x1580 mm

SPESSORE / THICKNESS



6,5 mm* 0.25"
12+ mm 0.47"
20+ mm 0.78"

FINITURE / FINISHES



Naturale Matt

* VERIFICARE DISPONIBILITA' A LISTINO





BOSCO DORATO

Gres Porcellanato
Porcelain Stoneware

FORMATI / SIZES



3200x1580 mm

SPESSORE / THICKNESS



6,5 mm* 0.25"
12+ mm 0.47"
20+ mm 0.78"

FINITURE / FINISHES



Naturale Matt

* VERIFICARE DISPONIBILITA' A LISTINO

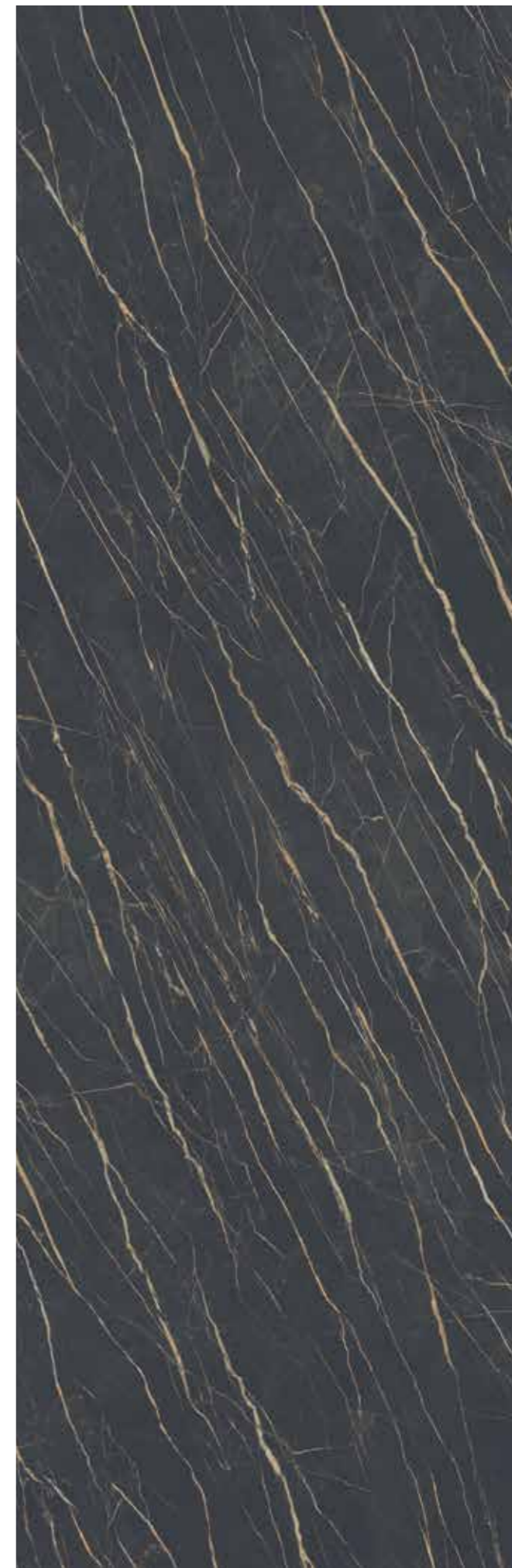
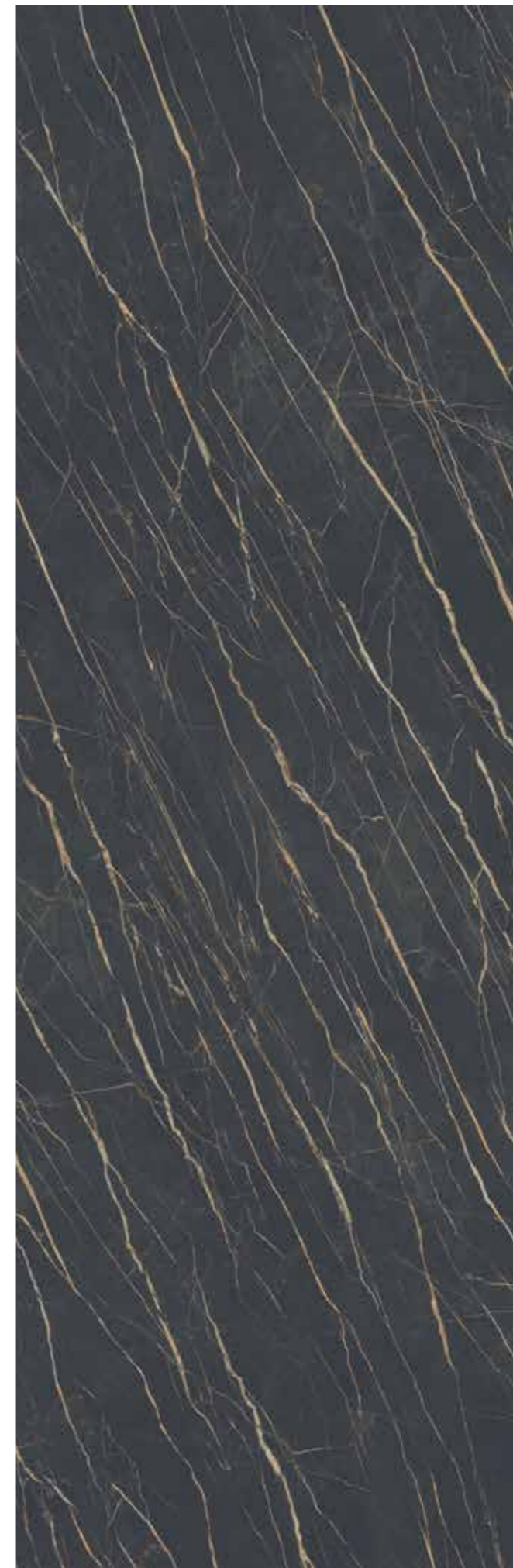

NERO DORATO

Gres Porcellanato
Porcelain Stoneware

FORMATI / SIZES



3200x1580 mm

SPESSORE / THICKNESS



6,5 mm* 0.25"
12+ mm 0.47"
20+ mm 0.78"

FINITURE / FINISHES



Naturale Matt

* VERIFICARE DISPONIBILITA' A LISTINO





BIANCO REALE

Gres Porcellanato
Porcelain Stoneware

FORMATI / SIZES



3200x1580 mm

SPESSORE / THICKNESS



6,5 mm* 0.25"
12+ mm 0.47"

FINITURE / FINISHES



Lucido Polished

* VERIFICARE DISPONIBILITA' A LISTINO



ROYAL MARQUINIA

Gres Porcellanato
Porcelain Stoneware

FORMATI / SIZES



3200x1580 mm

SPESSORE / THICKNESS



6,5 mm 0.25"
12 mm 0.47"

FINITURE / FINISHES



Naturale Matt

* VERIFICARE DISPONIBILITA' A LISTINO





Le nostre realizzazioni

ESEMPI DI BELLEZZA APPLICATA

Da sempre punto di riferimento di produttori, contractors, designers, Artigiana Marmi assiste i suoi partners nelle realizzazioni più diverse, e grazie alle tecnologie più evolute del settore sapientemente mixate con una spiccata vocazione artigianale dà corpo e forma ai sogni più incredibili, spaziando in Italia e nel Mondo dalle ville private alle strutture ricettive distinguendosi ovunque per il suo "saper fare italiano".

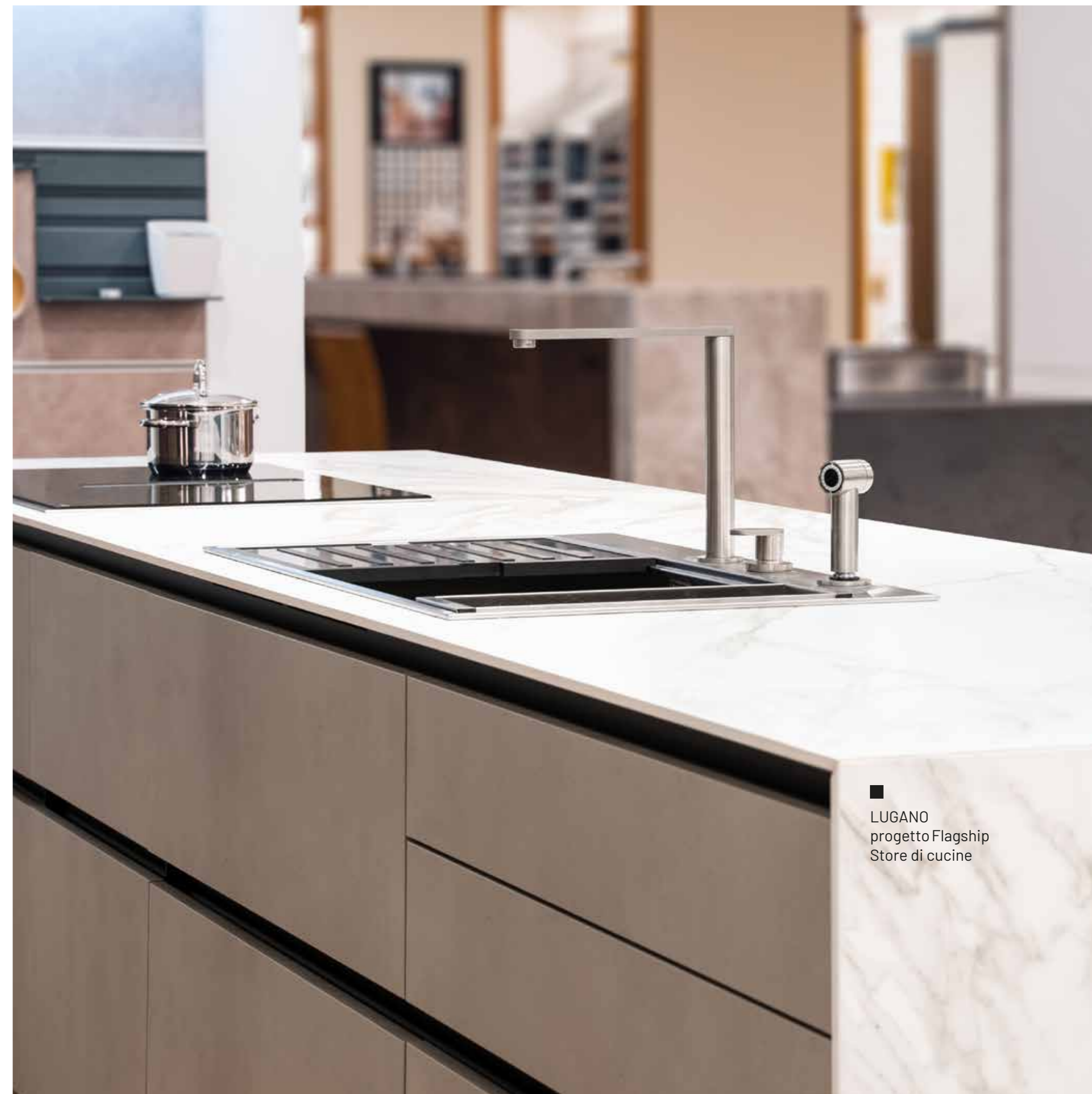

■ LUGANO
progetto Flagship
Store di cucine

ROMA
progetto di realizzazione Roof Garden privato





■
MILANO
progetto di ristrutturazione di Loft Industriale



■
BARCELONA
progetto residenza privata

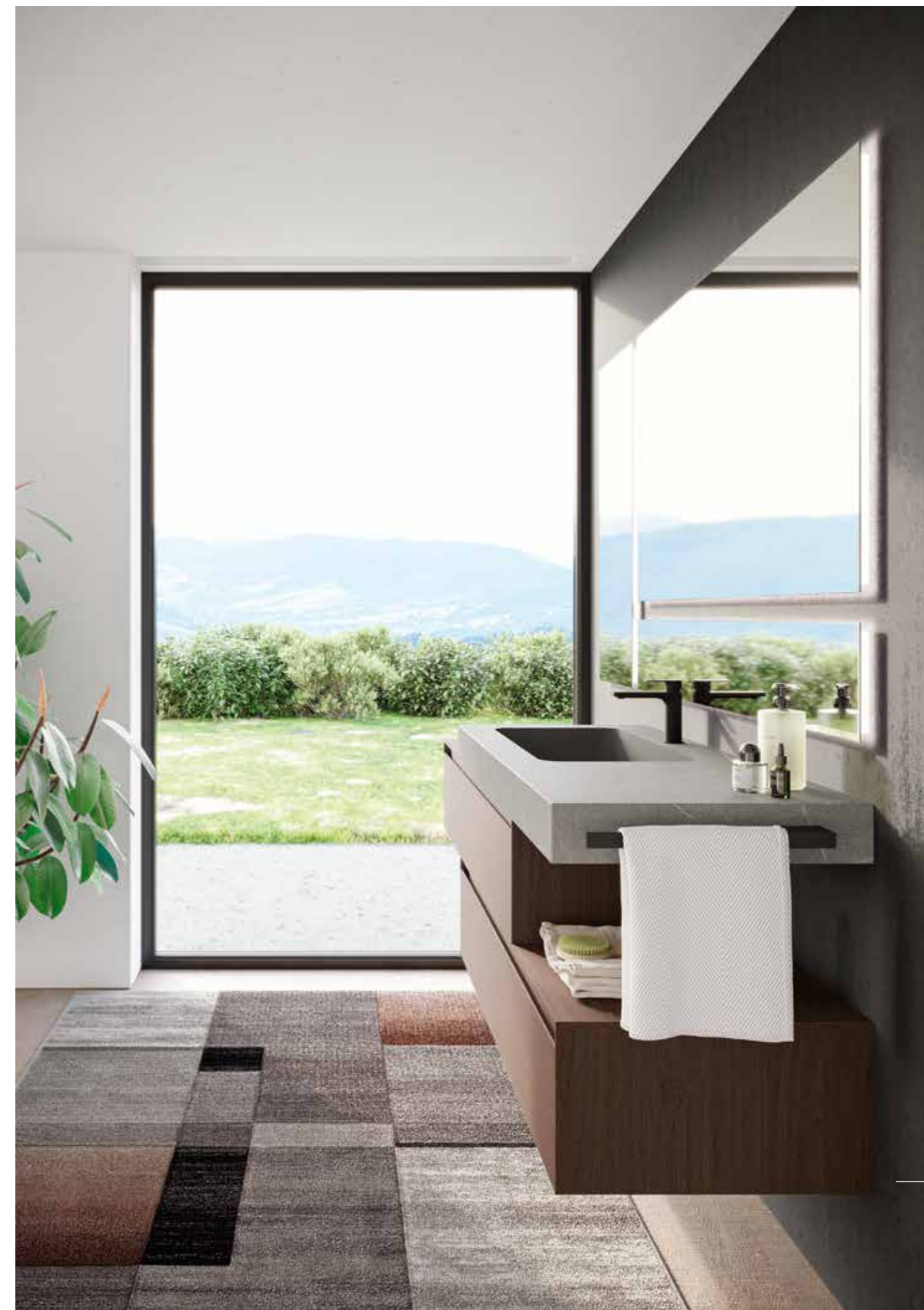

■ NIZZA
progetto bagno per nuova villa realizzata



■
PARIGI
progetto nuovo concept di ristorazione

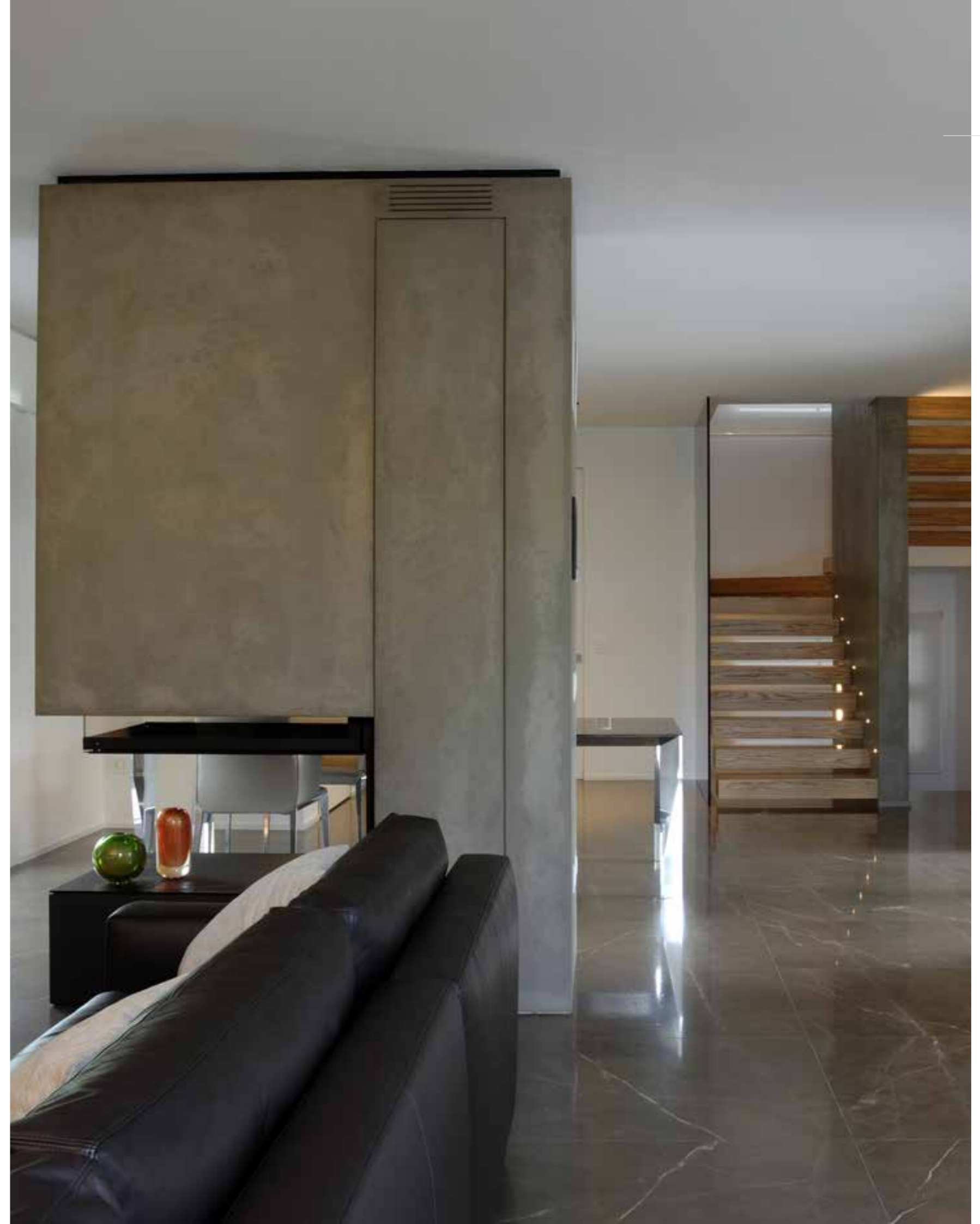

■ LONDRA
progetto
ristrutturazione
villa New
Hampshire

Schede tecniche



Caratteristiche, uso, manutenzione, pulizia, trasporto e montaggio di prodotti in

Gres Project

STRUTTURA E FORMAZIONE

La ceramica tecnica è una particolare ceramica compatta, di –nota eleganza, eco-compatibile, dalle prestazioni sorprendenti che viene ottenuta tramite l’impasto e la macinazione di materie prime selezionate (argille, sabbia e altre sostanze naturali) e cotte a temperatura elevata (circa 1.200 gradi).

La ceramica tecnica, data la sua estrema resistenza all’usura e al calpestio, viene comunemente applicata per l’utilizzo dei pavimenti e rivestimenti di qualsiasi ambiente, sia per uso interno che esterno.

CARATTERISTICHE

Esistono molteplici varietà di ceramica dai colori più tenui, a quelli più accesi, da varianti con tinte unite a varianti con venature, dalle finiture opache a quelle lucide. Oltre che per l’arredamento e le superfici orizzontali la ceramica tecnica, data la sua estrema resistenza all’usura e al calpestio, viene comunemente applicata per l’utilizzo dei pavimenti e rivestimenti di qualsiasi ambiente, sia per uso interno che esterno.

MANUTENZIONE E PULIZIA

Indicazioni per la manutenzione

Le ceramiche tecniche sono materiali ad alta compattezza, non assorbono liquidi, odori e grassi alimentari, sono di facile pulizia e garantiscono l’igiene. Resistono alle macchie domestiche e d’uso.

Pur essendo un materiale molto resistente è bene non sovraccaricare mai i piani di lavoro con pesi superiori a 50 Kg (non salire o sedersi sopra i top) ed evitare la caduta di oggetti contundenti (es. coltelli, bottiglie, pentole, utensili da lavoro, ecc.) che, per la loro conformazione, possono causare scheggiature e rotture di difficile se non impossibile ripristino. Inoltre è da evitare l’utilizzo di coltelli in ceramica direttamente sul piano perchè potrebbero graffiare la superficie.

Consigli per la pulizia delle superfici

Pulizia iniziale dopo l’installazione:

Le ceramiche tecniche hanno una superficie resistente alle macchie, igienica e di facile manutenzione; affinché queste caratteristiche siano mantenute è indispensabile effettuare una pulizia accurata appena terminata l’installazione, eliminando eventuali residui che posso creare un film sulla superficie del prodotto in grado di trattenere maggiormente lo sporco. La pulizia iniziale va quindi effettuata immediatamente dopo l’installazione, utilizzando prodotti a base acida, strofinando energicamente e risciacquando abbondantemente con acqua. In questo modo sarà possibile eliminare i residui di stucco, collante, cemento, silicone ecc. È possibile utilizzare tutti i detersivi disponibili sul mercato, con unica esclusione dei prodotti contenenti acido fluoridrico (composti e derivati) come previsto dalla norma EN 14411. Si suggerisce l’uso di un detersivo acido.

Pulizia ordinaria in utenza:

Per la pulizia ordinaria è sufficiente adottare alcune semplici precauzioni, dettate principalmente dal buon senso e dalla conoscenza delle caratteristiche del materiale. Utilizzare detersivi neutri, privi di cere, e diluiti in acqua, seguendo sempre le modalità riportate sulle confezioni.

Per lavaggi frequenti può essere utilizzata semplicemente acqua pulita.

Non utilizzare prodotti acidi o strumenti aggressivi.

Si consiglia di prevenire il più possibile la presenza di materiali graffianti provenienti dall’esterno, sabbia quarzifera e altri materiali, possono provocare l’abrasione della superficie con conseguente diminuzione della lucentezza.

Si suggerisce l’uso di un detersivo neutro

N.B. sul prodotto in gres porcellanato è sconsigliato l’uso di cere, saponi oleosi, impregnanti (idro-oleorepellenti).

ISTRUZIONI D’USO ED AVVERTENZE

Indicazioni varie

Il prodotto non deve essere utilizzato da persone che a causa delle loro facoltà psichiche, sensoriali, mentali o per inesperienza (es. bambini o anziani), ed imperizia non sono in grado di utilizzarlo correttamente.



Non utilizzare il top come base per battere la carne.

Utilizzare sempre un tagliere.

Non utilizzare il top come base per tagliare e affettare.

Utilizzare sempre un tagliere.

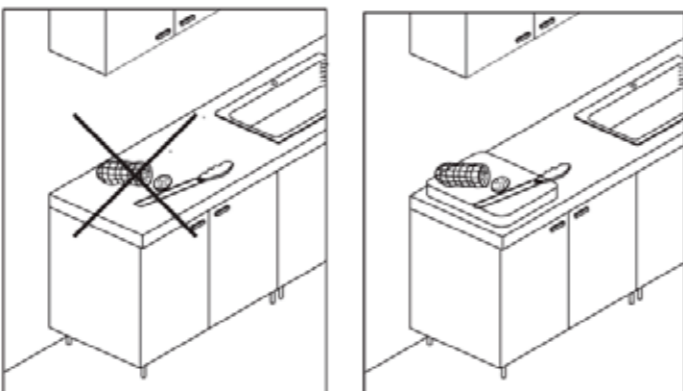
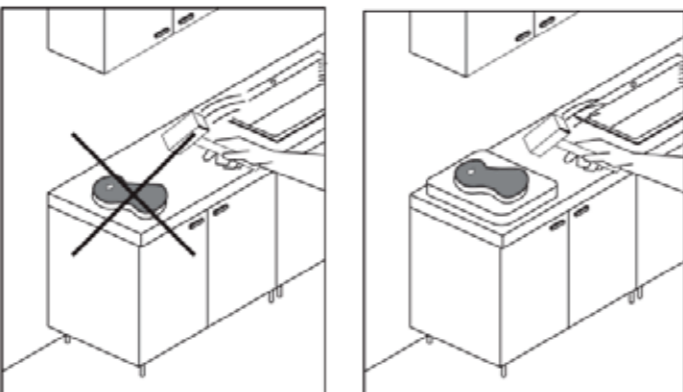

IMBALLAGGIO, POSIZIONAMENTO E MONTAGGIO

Movimentazione

I top devono essere movimentati con particolare cautela evitando torsioni e scossoni.

Movimentare i top sia imballati che senza imballo sempre in verticale (a coltello).

Mai movimentare i top in posizione orizzontale.

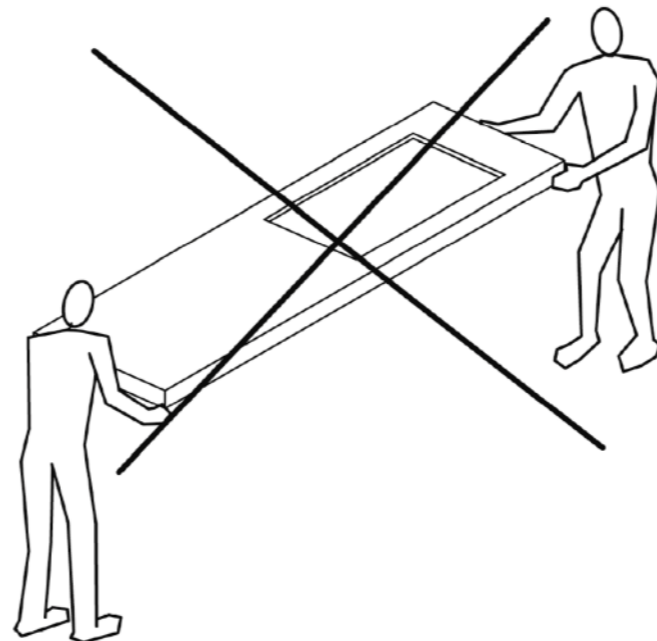

Imballo ECO2020 (cartone e nylon)

Il nuovo imballo ECO 2020, studiato da Artigiana Marmi per i piani in ceramica (piani senza forature e lavorazioni particolari), è realizzato in cartone e tessuto riciclabile pertanto è ecologico, pratico da movimentare, facile da sballare a casa del cliente e pratico da smaltire.

I bordi e gli spigoli sono protetti da speciali profili a U e angolari perimetrali rinforzati per proteggerli dagli urti e l’intero piano è avvolto con pellicola termoretraibile. Sostituisce a tutti gli effetti il classico imballo in legno fornendo le stesse identiche garanzie di resistenza e occupando al tempo stesso un minor volume di ingombro sul bancale.

Imballo di legno

Il nostro imballo con CASSA IN LEGNO, studiato da Artigiana Marmi per i piani in quarzo-ceramica tecnica-dekton, è realizzato in legno e profili in polistirolo, pratico da movimentare, facile da sballare a casa del cliente e da smaltire. I bordi e gli spigoli sono protetti da speciali profili a U in polistirolo e l’intero piano è cerchiato e protetto da idonea gabbia in legno.



Facilità di pulizia e manutenzione



Idoneo al contatto con gli alimenti

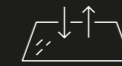

Superficie compatta, porosità superficiale assente (assorbimento d’acqua 0,1% valore medio)



Stabilità dimensionale



Idoneo sia in ambiente interno che esterno



Resistente al calore



Superficie batteriostatica



Resistente alle macchie



Resistente ai detersivi



Resistente a prodotti chimici



Resistente a shock termico



Resistente al calore



Resistente all’umidità



Resistente ai raggi UV



Resistente alla flessione



Resistente a graffi



Sostenibilità

LA NOSTRA MISSIONE PER L'AMBIENTE

La tutela dell'ecosistema è per Artigiana Marmi è parte integrante della ricerca dell'eccellenza sostenibile, l'azienda si adopera per ridurre l'impatto ambientale dell'intero processo produttivo.

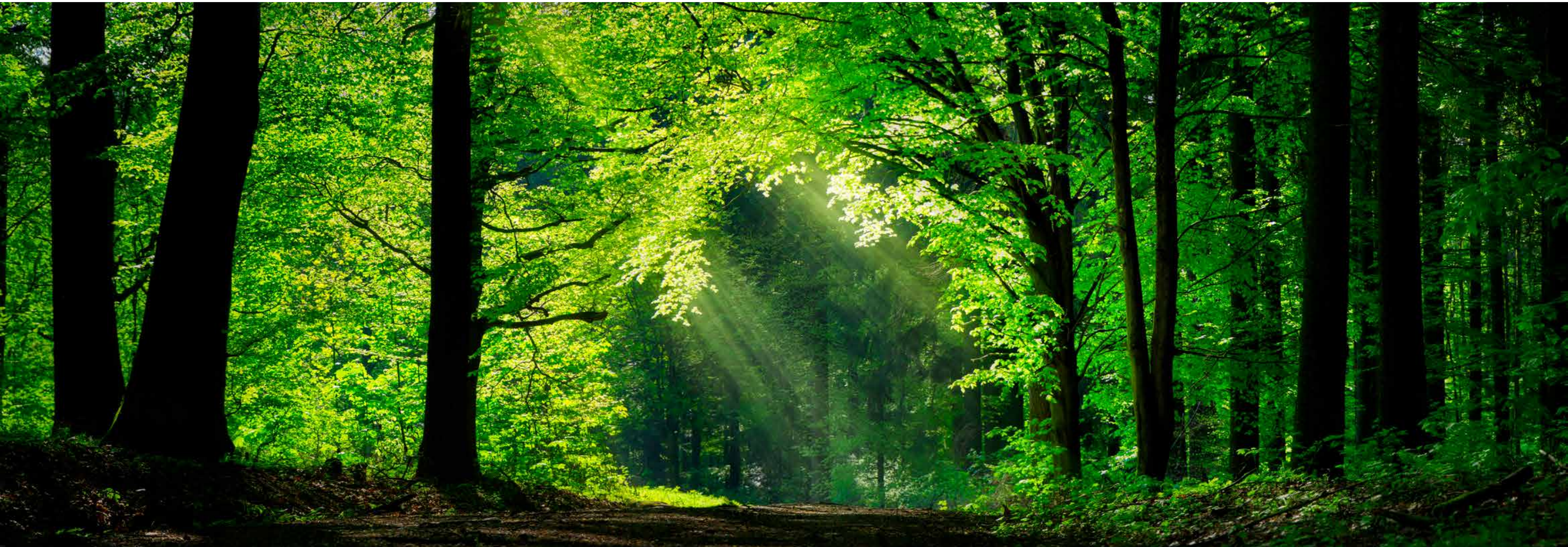

È obbligo di Artigiana Marmi:

assicurare un ambiente lavorativo nel rispetto delle norme sanitarie e di sicurezza per tutti i lavoratori (Dipendenti e Terzi);

mantenere un livello d'informazione alto riguardo alle problematiche ambientali ed alle attività che la società adotta per salvaguardare l'ambiente;

ridurre, riciclare, riutilizzare o smaltire correttamente i rifiuti di qualsiasi natura;

salvaguardare l'integrità dell'ambiente circostante al proprio stabilimento e al suo interno rendendolo sempre più compatibile con la Comunità esterna;

eseguire il continuo monitoraggio di emissioni, scarichi liquidi e dell'utilizzo e consumo di risorse naturali;

controllare annualmente i livelli di rumorosità sia all'interno sia all'esterno dell'area;

anche le attività di imprese terze che operano all'interno dello stabilimento devono rispettare la politica aziendale adottando condizioni di sicurezza e di rispetto ambientale.

Nel corso degli anni, Artigiana Marmi, ha stretto collaborazioni e partnership con aziende che sposassero gli stessi ideali di Green Policy, come Cosentino Group e Santamargherita®.

Per Cosentino Group il raggiungimento della sostenibilità è un impegno continuo attraverso: controllo atmosferico e una corretta gestione dell'acqua per ridurre al minimo i consumi; efficienza energetica mirata a ridurre i consumi di energia nei sistemi di produzione e progettazione degli edifici al fine di renderli più sostenibili; gestione degli scarti tramite l'utilizzo di "tecnologie pulite".

I prodotti SANTAMARGHERITA® contribuiscono alla salubrità dell'ambiente domestico: testati dall'ente internazionale NSF (National Sanitation Foundation) per il contatto diretto con gli alimenti, non rilasciano emissioni inquinanti nel rispetto dei rigorosi standard di igiene stabiliti dalla certificazione Greenguard per edifici come scuole ed ospedali.

Consentono inoltre di ottenere crediti per la certificazione LEED degli edifici.

La missione che Artigiana Marmi si pone nel breve e lungo periodo è di garantire la preservazione dell'ambiente attraverso il mantenimento della propria politica "Green" e tramite un personale responsabile sia all'interno della propria realtà aziendale, sia verso l'ecosistema circostante.





Artigiana Marmi

Via L. Nobili, 9
61032 Fano (zona Rosciano)
Pesaro Urbino - ITALIA

Telefono: +39 0721 820216
Fax: +39 0721 868497

E-mail: info@artmarmi.it